

Dp-MAG

Differenzdruckanzeiger

Anwendung

Zur Differenzdruckmessung bei sehr hohem statischen Druck. Für gasförmige und flüssige, nicht hochviskose und nicht anhaftende Medien. Besonders geeignet zur Überwachung von Filtern, Pumpen, Rohrleitungssystemen und Kühlkreisläufen.

Funktion

Die Drücke wirken auf zwei durch einen Magnetkolben getrennte Druckräume. Ein in diesen Druckräumen auftretender Druckunterschied führt zur axialen Auslenkung des Magnetkolbens gegen eine Druckfeder und erzeugt den Messweg. Dieser wird durch einen an der Zeigernabe montierten Ringmagneten vom Magnetkolben auf den Zeiger übertragen. Der Differenzdruck wird direkt angezeigt. Durch die komplette mechanische Trennung von Druckraum und Anzeige werden Leckagen ausgeschlossen.

- Sehr kompaktes und robustes Messsystem aus Edelstahl
- Maximaler statischer Druck wahlweise PN 100/250/400
- Schaltkontakte nachrüstbar
- Schutzart IP 65 für Manometer und Schaltkontakt
- Leckagesicherheit durch mechanische Trennung von Druckraum und Anzeige
- Verschiedene Anschlussbauformen
- Gehäusedurchmesser 80 und 100 mm
- Glyzerinfüllung optional möglich

Elektrischer Anschluss: Siehe Seite 2

Typ	MAG 80/100 Dif D312
Nenngröße	80 - 100 mm
Anzeigegenauigkeit	±3 % vom Skalenendwert (bei ansteigendem Differenzdruck)
Anzeigebereiche (EN 837-3/5)	0/0,25 bar bis 0/10 bar
Maximaler statischer Druck	100 bar
Temperatureinsatzbereich	Medium: $T_{max} = 100\text{ °C}$ Umgebung: $T_{min} = 0\text{ °C}$ $T_{max} = 80\text{ °C}$
Schutzart	IP 65 (EN 60529)

KRONE FILTER SOLUTIONS GMBH
Herbert-Ludwig-Str. 12
28832 Achim / Germany
Tel: +49 (0)4202 97 69 23
Fax: +49 (0)4202 97 69 27

Krone Filter
SOLUTIONS IN FILTRATION

filter@krone-filter.com
www.krone-filter.com

QUALITY MANAGEMENT
Certificate
Voluntary participation in regular monitoring according to ISO 9001:2000

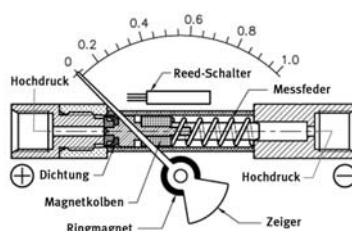

	Standardausführung
Anschluss (mediumberührt)	Edelstahl 316, links und rechts seitlich, gegenüberliegend 2 x G1/4 Innengewinde – SW 17 (EN 837-3/7.3)
Anschlussabdeckung	Kunststoff, glasfaserverstärkt, schwarz
Messglied (mediumberührt)	Druckfeder Edelstahl 301
Magnetkolben (mediumberührt)	Edelstahl 316/Strontium-Ferrit
Dichtung (mediumberührt)	NBR
Zifferblatt	Aluminium, weiß Skalierung schwarz/rot (bar/psi) Skalenwinkel 90°
Zeiger	Aluminium, schwarz
Gehäuse	Edelstahl 304 mit frontseitigem Gummidichtring
Sichtscheibe	Instrumentenglas
Befestigung	Wandmontage mittels Montageplatte (Option) oder Rohrmontage mittels Montageplatte und Befestigungsbügel (Option) für 2"-Rohr

Optionen

- Montageplatte mit Befestigungsbügel
- 3-Lochfrontflansch
- Max. statischer Druck PN 250/400
- Andere Anschlussgewinde
- Andere Anschlussbauformen
- Sichtscheibe Acrylglas
- Grenzsinalgeber (Reedkontakte)
- Filter im Plus-Anschluss
- Glyzerinfüllung
- Schleppzeiger
- Sonderskalen

Bauformen und Maße

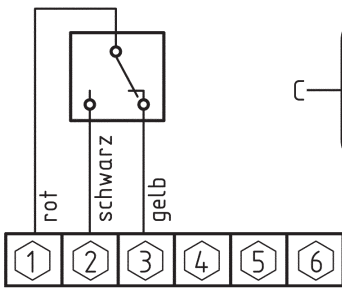

Elektrisches Anschlussschema

Zifferblatt mit Farbzonen
(0 - 80 % Grün, 80 - 100 % Rot)

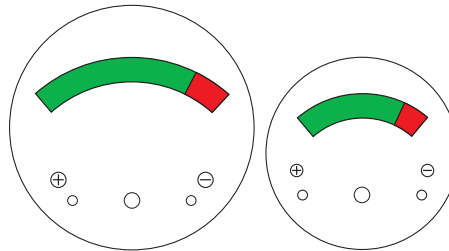

80 mm 63 mm

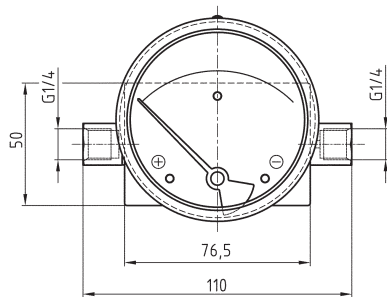

Anschluss rechts und links, seitlich

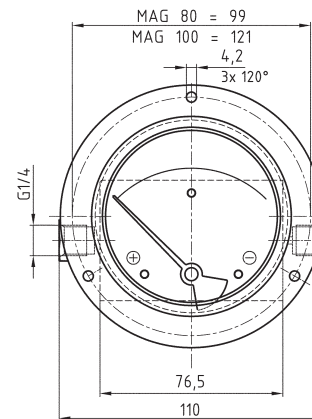
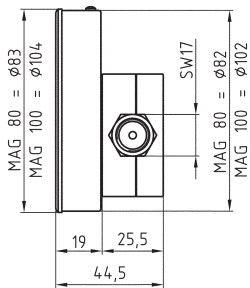

Anschluss rechts und links, seitlich
3-Lochfrontflansch

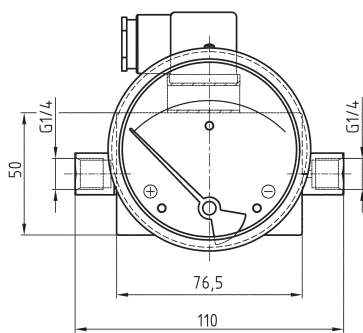
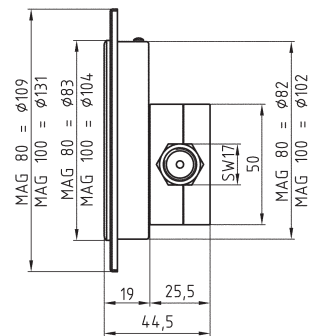

Anschluss rechts und links, seitlich
mit Grenzsingalgeber

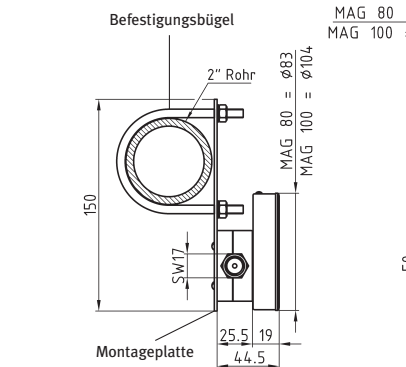
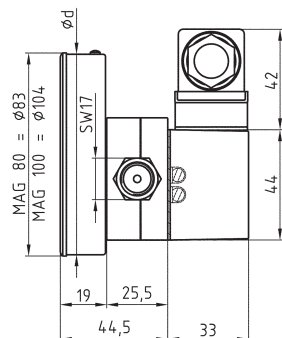

Montageplatte und Befestigungsbügel

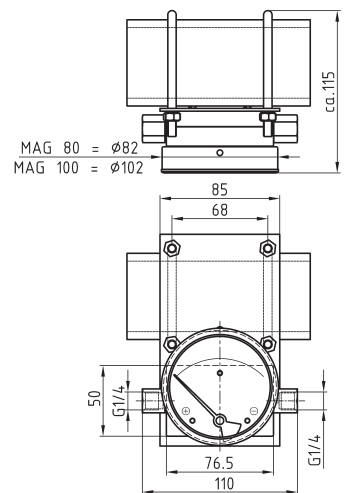

Technische Daten Grenzsingalgeber

Ausführung	Reedkontakt, 1-fach, Wechsler (SPDT)
Max. Schaltspannung	AC/DC 175 V
Max. Schaltleistung	AC 5 VA – DC 5 W
Max. Stromstärke	AC/DC 250 mA
Schalthyserese	ca. 5 %
Einstellbereich	35-100 % vom Skalenendwert
Elektr. Anschluss	Stecker DIN 43650-A