

KUGELHAHN-UMSCHALTFILTER MIT ARMATUR DN 15 – DN 150, STAHL, EDELSTAHL PN 16 – PN 64

Anwendungsbereiche

Der Umschaltfilter Typ KDWF entsteht aus zwei Filtern der Baureihe KWF mit dazwischen gelagerter Kugelhahn-Umschaltung.

Er ist ein vielseitig einsetzbarer Filter für flüssige, gasförmige oder pastöse Medien. Er zeichnet sich durch hohe Leistung, geringen Platzbedarf sowie leichte und schnelle Reinigungsmöglichkeit aus. Ein- und Austrittsflansch können beliebig positioniert sein.

Kurzbeschreibung

In der Standardausführung besteht der Filter aus zwei geschweißten Stahlgehäusen mit durch Schrauben und Muttern befestigten Deckeln. Der Filter kann alternativ mit einem Korb, Ringsiebeinsatz bzw. Patronen oder Beutelfiltern ausgestattet werden.

Einbau

Der Einbau in Rohrleitungen erfolgt mittels Flanschen. Es ist zu beachten, dass der Filter in der Standardausführung senkrecht ohne Zusatzlasten mechanisch spannungsfrei eingebaut wird. Das Medium muss in der auf dem Gehäuse angegebenen Durchflussrichtung strömen. Falscher Einbau kann zu Funktionsstörungen und Beschädigungen des Filters führen.

Inbetriebnahme/ Bedienungsanleitung

1. Entlüftungsvorrichtung öffnen, bis Flüssigkeit austritt.
2. Entlüftungsvorrichtung schließen.
3. Filter ist einsatzbereit.
4. Der Hebel zeigt zu dem sich in Betrieb befindlichen Filtertopf.

Reinigung

Achtung: Da es sich hier um einen Druckbehälter handelt ist unbedingt darauf zu achten, dass der Behälter vor Beginn von Wartungsarbeiten drucklos ist. Die für das Medium erforderlichen Sicherheits- und Unfallverhütungsvorschriften sind zu beachten.

1. Den zu reinigenden Filter durch Umschaltung des Hebels außer Betrieb nehmen – Hebel zeigt zu dem sich in Betrieb befindlichen Filter. Filter mittels Entlüftungs- oder Entleerungsvorrichtung drucklos machen.
2. Behälterverschluss lösen und Deckel abheben.
3. Filter mittels Entleerungsvorrichtung bis min. unterhalb der Siebaufgabe entleeren.
4. Siebeinsatz nach oben aus dem Filtergehäuse herausziehen.

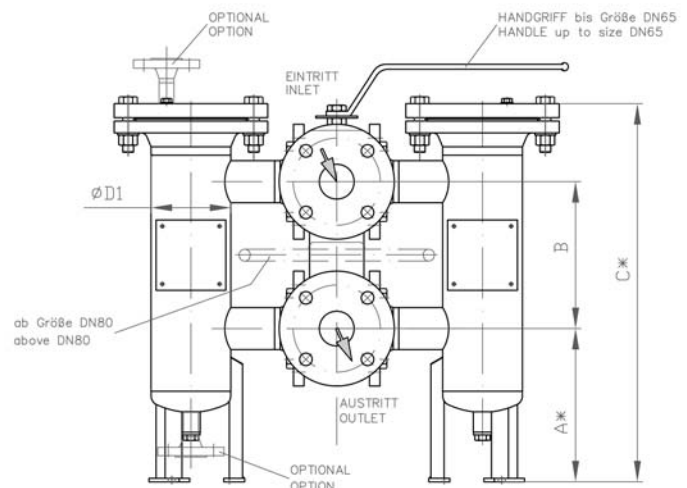

	Werkstoffe (Standardausführung)	
Gehäuse	St. 35.8/P265 GH; 1.4541, 1.4571, Hastelloy, Sonderwerkstoffe Kunststoff PE, PP, PVDF, GFK/FRP	
Filtermedium Siebeinsatz	Lochblech mit Edelstahlgewebe, Kerzen, Beutel	
Nennweite DN	Auslegungsdruck PH (Standard - höhere PN auf Anfrage)	
15 – 50	25 (64)	16 Filterverschluss mit Bügel
65 – 100	16 (64)	10 Filterverschluss mit Bügel
125 – 300	16 (64)	16 Schnellverschlüsse und Deckelschwenkvorrichtungen
300 – 1.000	Auf Anfrage Filterverschluss mit Schrauben und Muttern	Mediumabhängige Schnellverschlüsse und Deckelschwenkvorrichtungen

Bei Anforderung Abnahme nach DGRL 97/23 EG (CE), Abnahme nach Modul G durch TÜV, GL, DHV, IRTN oder GOST Zertifikate möglich.

5. Das Sieb kann jetzt durch Ausblasen oder Strahlen mit Druckluft, Dampf oder Wasser gereinigt werden. Bei Bedarf ist das Sieb in einem geeigneten Mittel einzuweichen und zu reinigen. Eine optimale Reinigung des Siebes wird u. U. mittels Ultraschall erreicht. Bei allen Reinigungsarten ist darauf zu achten, dass das Filtergewebe nicht beschädigt wird.
6. Beim Zusammenbau ist auf Unversehrtheit der Dichtelemente zu achten, ggf. sind diese zu erneuern.
7. Entlüftung und Entleerung schließen.

Technische Daten

	Standardausführung	Sonderausführung bzw. Zusatzausstattung	
Filtereinsatz	Korbsieb	Ringsieb Doppelsieb	Doppelsiebe, plissiertes Korbsieb, Patronen, Kerzen, Beutel
Filterfeinheit	10 - 1000 µm; > 1 mm: Lochblech mit Rundlochung		
Filterverschluss	Durchgangsschrauben mit Muttern, (Abb. 1)	Schnellverschlüsse	
Entlüftungsvorrichtung	Schraube	Kugelhahn	
Entleerungsvorrichtung	Schraube	Kugelhahn	
Anschluss	entsprechend Auslegungsdruck des Filters Ein- und Austritt höhenversetzt	nach Kundenspezifikation	
Werkstoffe:			
Gehäuse und Deckel	St 35.8, P 265 GH, 1.4541, 1.4571	Sonderwerkstoffe	
Filterverschluss	entsprechend Gehäusewerkstoff	-	
Deckeldichtung	asbestfreie Flachdichtung	O-Ring: NBR, FPM, EPDM, MPO, PTFE	
Lochblech/Gewebe	St, St/1.4401, 1.4301, 1.4301/1.4401	1.4571/1.4401, MS/Bz, Hastelloy C 4, div. Kunststoffe	
Anbauteile	VA		
Zusatzfilter	-	Magnetfiltereinsatz	
Heizung	-	Dampf-, Warmwasser- oder Elektroheizung	
Differenzdruckanzeiger	-	optisch, elektrisch	
Oberflächenbehandlung innen:*			
Gehäuse Stahl	Konservierungsöl	Korrosionsschutzlack, Epoxydharz, Gummi, E-CTFE	
Gehäuse Edelstahl	glasperlengestrahlt	gebeizt und passiviert, electropoliert	
Gehäuse Kunststoff PP, PE, PVDF, GFK/FRP			
Oberflächenbehandlung außen:			
Gehäuse Stahl	Kunsthharzack RAL 5010 blau	gummiert, epoxydbeschichtet, sowie kundenspezifisch	
Gehäuse Edelstahl	glasperlengestrahlt	gebeizt und passiviert	

* Umschaltung kann nicht beschichtet werden.

Auf Kundenwunsch fertigen und liefern wir weitere Konstruktions- und Werkstoffvarianten.

Wir erbitten Ihre Anfrage.

Technische Daten und Abmessungen

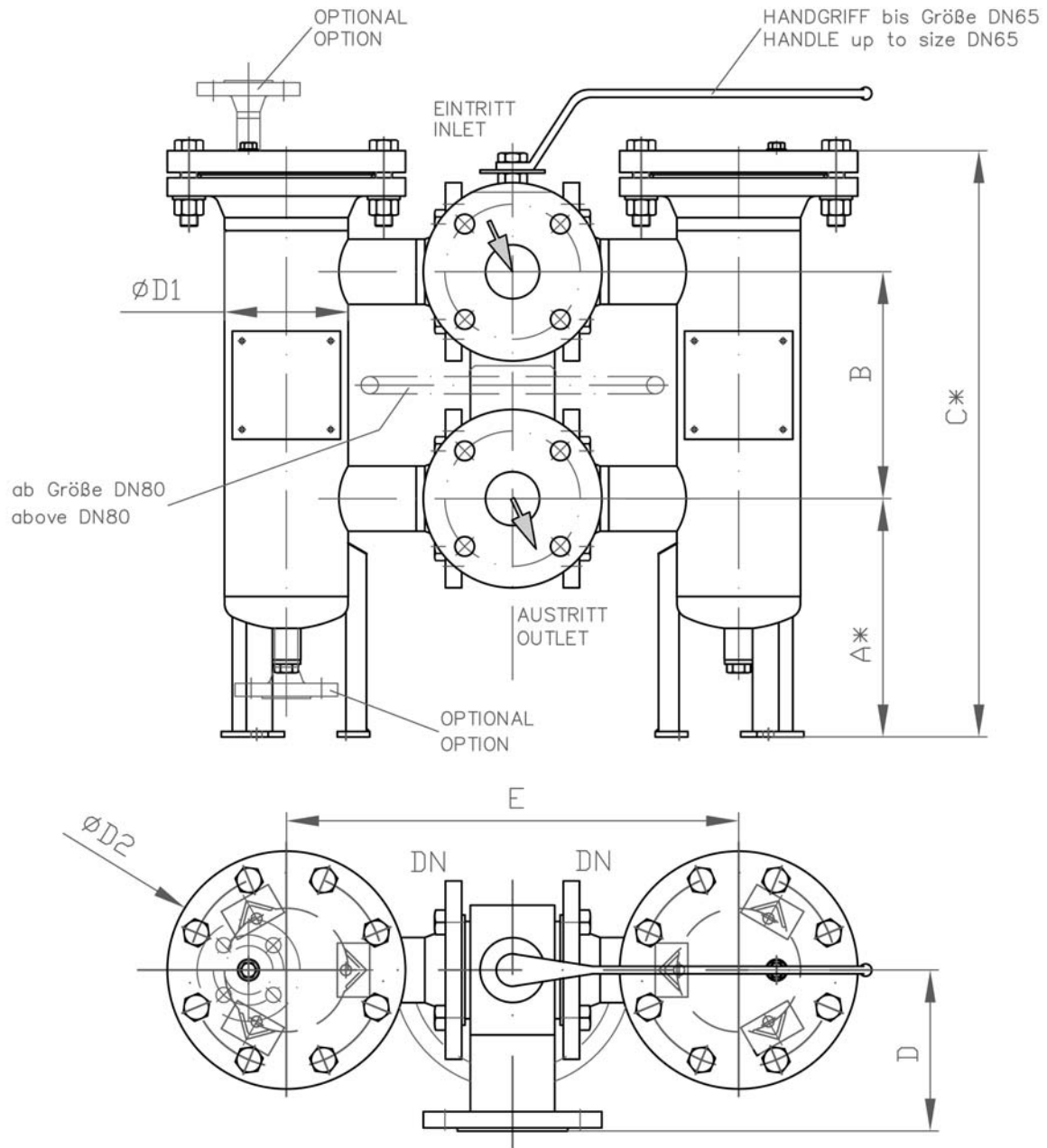

Nennweite DN	PN**	$\varnothing D1$	A	B	C	D	E	$\varnothing D2$	Inhalt ca.	Durchflussleistung	Filterfläche ca.	Gewicht ca.
mm	bar	mm	mm	mm	mm	mm	mm	mm	dm ³	m ³ /h	cm ²	kg
15	16	114	256	155	508	94	380	220	8	5	500	25
20	16	114	256	155	508	94	380	220	8	5	500	25
25	16	114	256	155	508	94	380	200	8	5	500	25
40	16	114	220	210	542	149	418	220	11	18	890	45
50	16	114	220	210	542	149	418	220	11	18	890	45
65	16	168	360	300	841	155	575	285	40	45	2.100	120
80	16	219	360	300	841	155	575	340	40	45	2.100	120
100	16	219	430	345	951	175	600	340	48	72	2.450	130
125	16	273	615	435	1328	240	726	405	118	162	4.300	230
150	16	273	625	435	1328	240	726	405	118	162	4.300	230

Die Größen DN 200 – DN 800 auf Anfrage

* variabel

** bis PN 64